

SE DA UNA PIEZA EN PERSPECTIVA. REALIZAR EL CROQUIS ACOTADO < VISTAS DIÉDRICAS > PARA DEFINIRLA, SELECCIONANDO EL ALZADO MAS CONVENIENTE. DEBERÁ CUIDARSE LA PROPORCIÓN, CORRESPONDENCIA Y LA REPRESENTACIÓN DE ARISTAS OCULTAS.

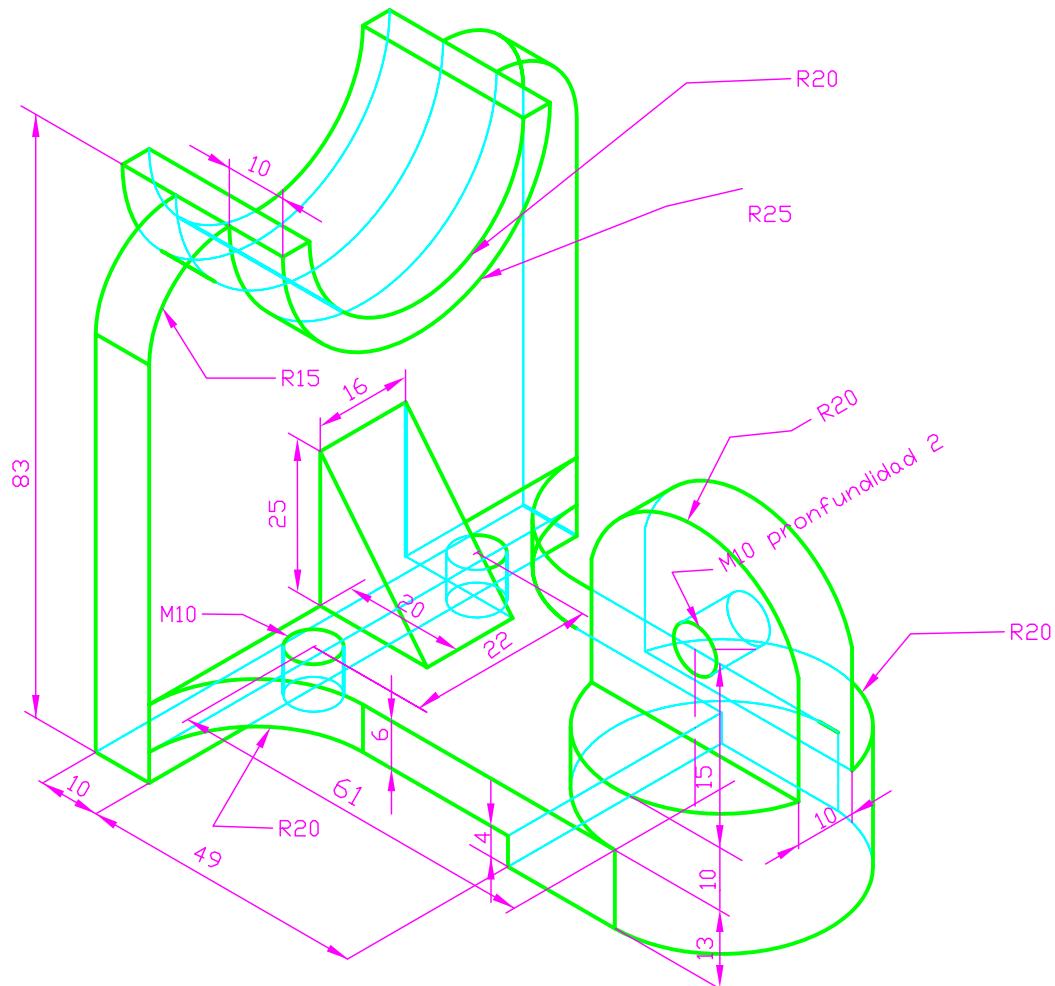

NOTA		FECHA	NOMBRE APELLIDOS
	DIBUJADO		
EVALUACIÓN TERCERA			

RAMÓN DEL ÁGUILA
MURCIA

SE DA UNA PIEZA EN PERSPECTIVA. REALIZAR EL CROQUIS ACOTADO < VISTAS DIÉDRICAS > PARA DEFINIRLA, SELECCIONANDO EL ALZADO MAS CONVENIENTE. DEBERÁ CUIDARSE LA PROPORCIÓN, CORRESPONDENCIA Y LA REPRESENTACIÓN DE ARISTAS OCULTAS.

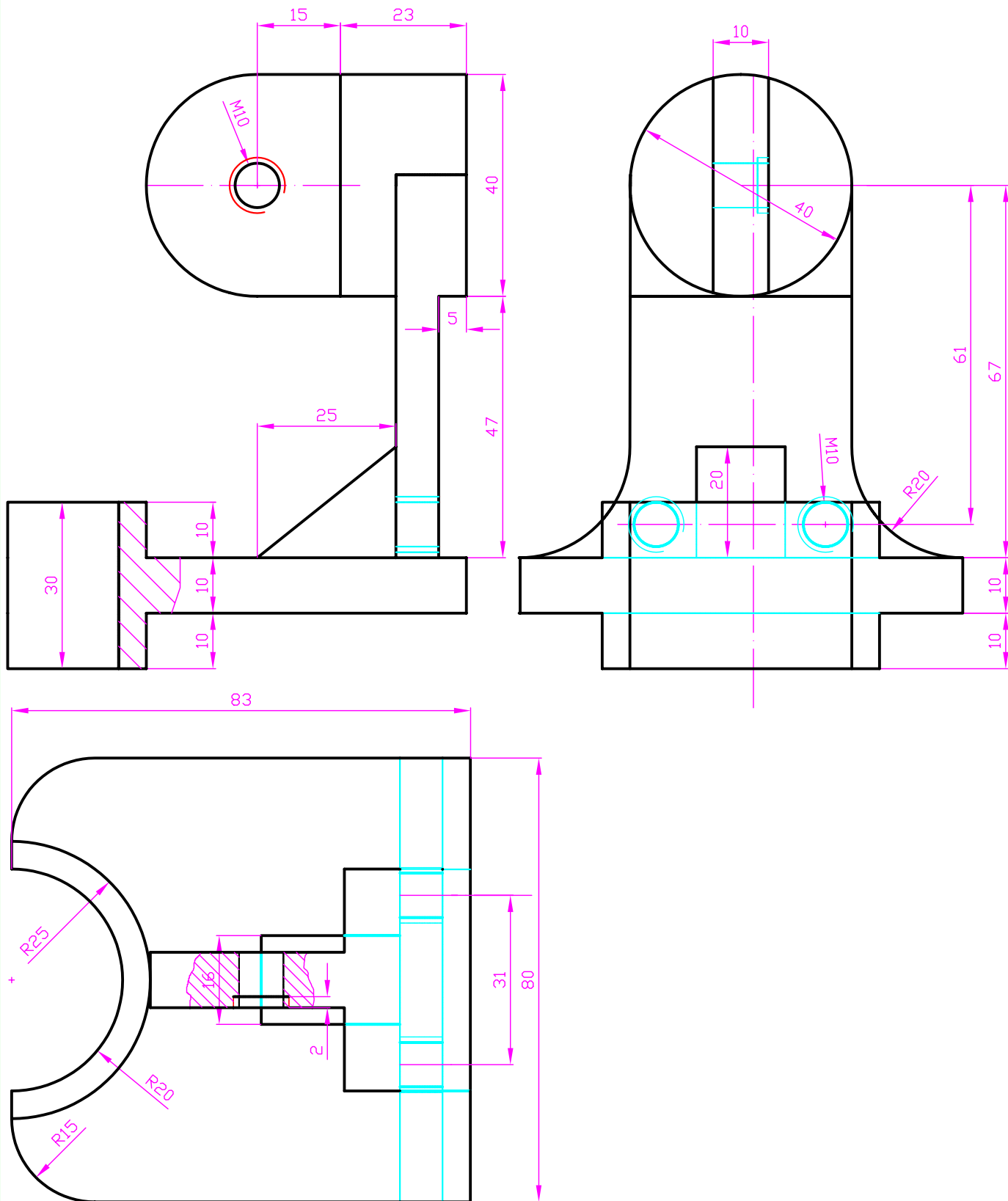

NOTA	FECHA	NOMBRE APELLIDOS
DIBUJADO		

RAMÓN DEL ÁGUILA
MURCIA

REALIZAR LA PERSPECTIVA CÓNICA DE LA FIGURA REPRESENTADA.

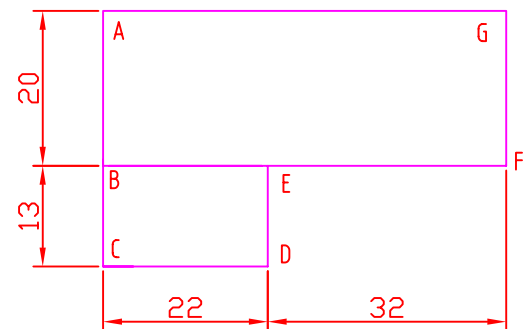
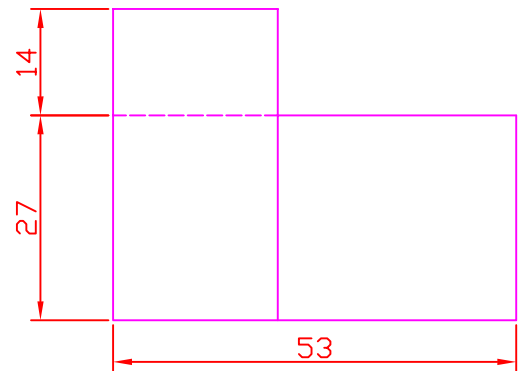
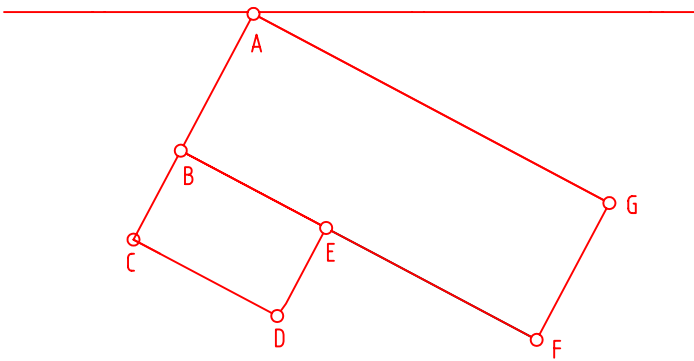
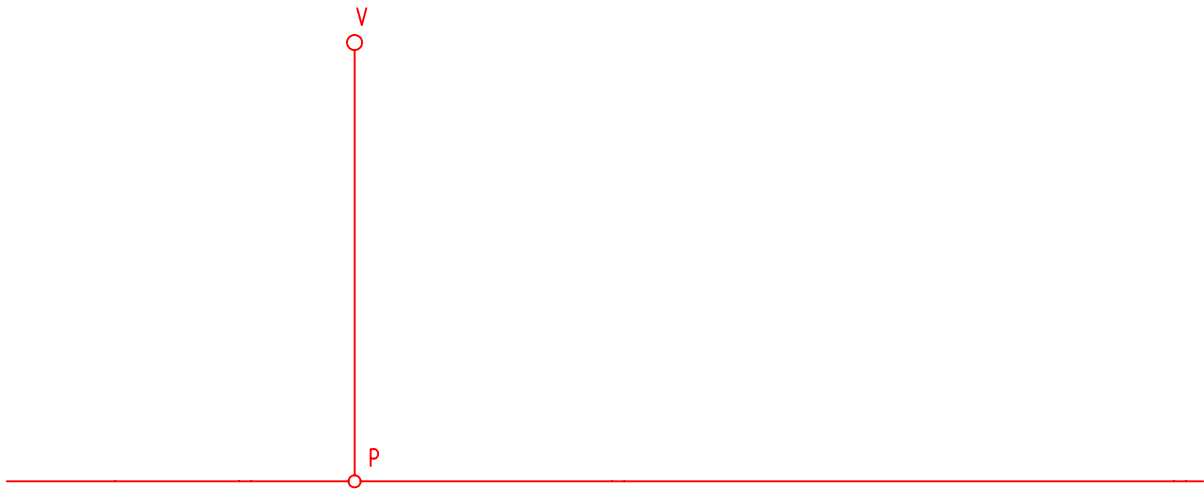

NOTA		FECHA	NOMBRE APELLIDOS
DIBUJADO		18-5-06	
TERCERA EVALUACIÓN			

RAMÓN DEL ÁGUILA
MURCIA

REALIZAR LA PERSPECTIVA CÓNICA DE LA FIGURA REPRESENTADA.

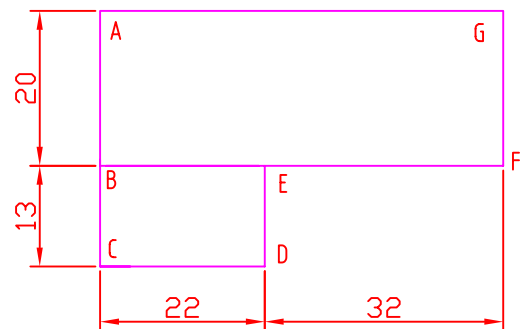
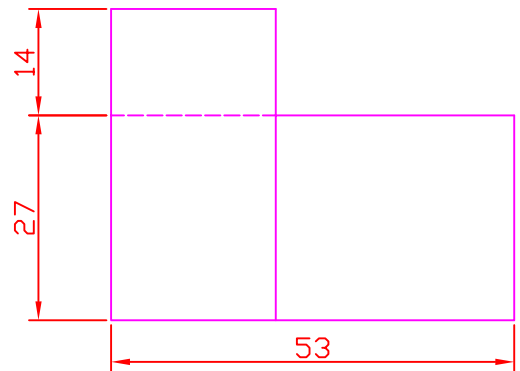
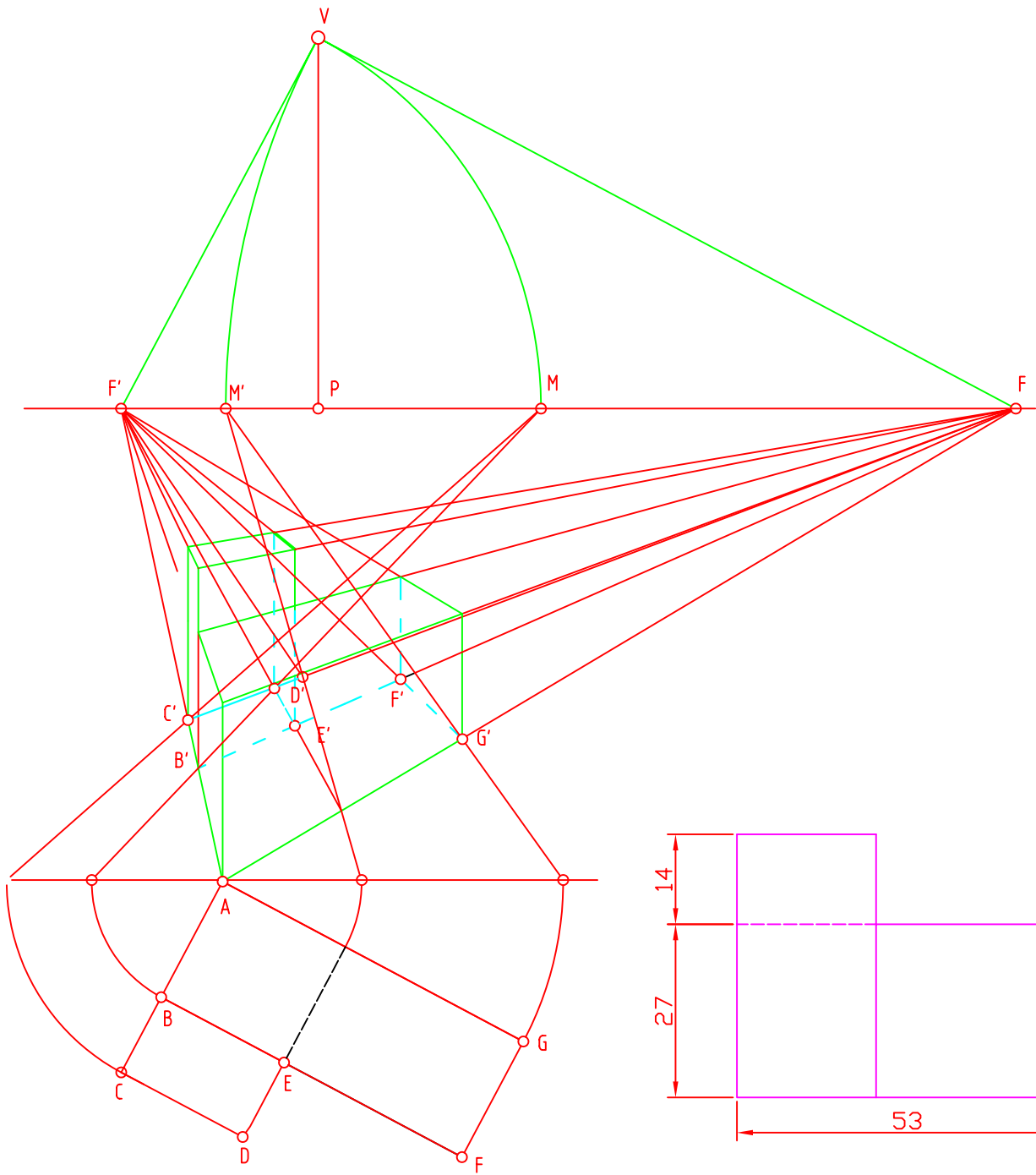

NOTA		FECHA	NOMBRE APELLIDOS
DIBUJADO		18-5-06	
TERCERA EVALUACIÓN			

RAMÓN DEL ÁGUILA
MURCIA